



第1回サステナブル★セレクションEXPO 京都開催 出展・特別協賛のご案内

主催： 一般社団法人サステナ経営協会
共催： 株式会社オルタナ
一般社団法人オーガニックフォーラムジャパン

サステナブル・エシカル・オーガニックの有機的結合

「第1回サステナブル★セレクションEXPO in 京都2023」開催のお知らせ

「サステナブル★セレクション」はサステナブルな理念と手法で開発された製品・サービスを選定するプログラムで、サステナブル・ビジネス・マガジン「オルタナ」編集部とオルタナ総研、一般社団法人サステナ経営協会が2020年から展開し、これまでに一つ星として154件、二つ星として53件、三つ星として28件を選定しました。

その「サステナブル★セレクション」を生活者やビジネス関係者の皆さんに実際に見て頂き、相互のコミュニケーションを図るのが「サステナブル★セレクションEXPO」で、2023年9月に初めて東京で開催しました。

その「サステナブル★セレクションEXPO」の初の関西開催として、2024年6月に京都で「第1回サステナブル★セレクションEXPO in 京都2023」を開くことになりました。国内最大級「オーガニックライフスタイルEXPO in 京都」と同時開催です。

オーガニックライフスタイルEXPOは「オーガニック」をはじめ、「サステナブル」「エシカル」「フェアトレード」「ダイバーシティ」「ロハス」「グローバル」など、さまざまなコンセプトを持った自治体・団体・企業・生産者が一堂に会し、業界団体の発展を図るべく商談会の場や意識の高い消費者が多く集い、購入をはじめ出展者と交流を図る場として定着しました。皆さまのご出展を心よりお待ちしております。

一般社団法人サステナ経営協会 会長 徳江 倫明
株式会社オルタナ代表取締役/「オルタナ」編集長 森 摂

参加メリットと特徴

◆サステナブル意識の高い来場者へダイレクトに情報提供

貴社商品やサービス、環境/社会貢献活動などを、意識の高い来場者へ直接アピールできます。

◆出展者（企業・団体）と来場者の交流の場／専門性の高い市場調査の場

出展ブースでは、販売をはじめサンプリングやアンケートなど広くマーケティングの場として活用できます。

◆ビジネスマッチングを軸にコミュニケーションの場を提供

サステナブルビジネスの拡大を目指し、各業界関係者との商談の場を構築。ビジネスパートナーとの出会いの場を提供いたします。

◆オーガニックライフスタイルEXPOとの連動

国内最大級「オーガニックライフスタイルEXPO（BtoBtoC）」と連動することにより、意識の高い新規顧客の獲得や、認知拡大につなげていただきます。



第1回サステナブルセレクションEXPO会場風景



同時開催セミナー会場風景

出展プラン：一般出展ブース・ミニ出展ブース

■ 基礎小間仕様・出展料金

出展小間仕様

一般出展ブース

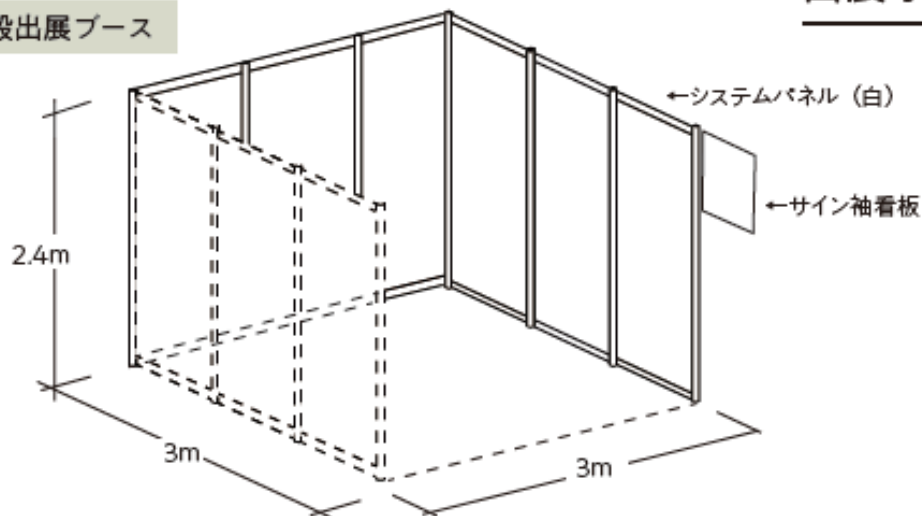

一般小間 出展料金(税別)	一般小間(ブースサイズ:幅3m×奥行3m=9㎡)	
	通常価格	290.000円
	サステナブルセクション 選定/エントリー企業・団体	250.000円
	早期割引価格	235.000円

ミニ出展ブース

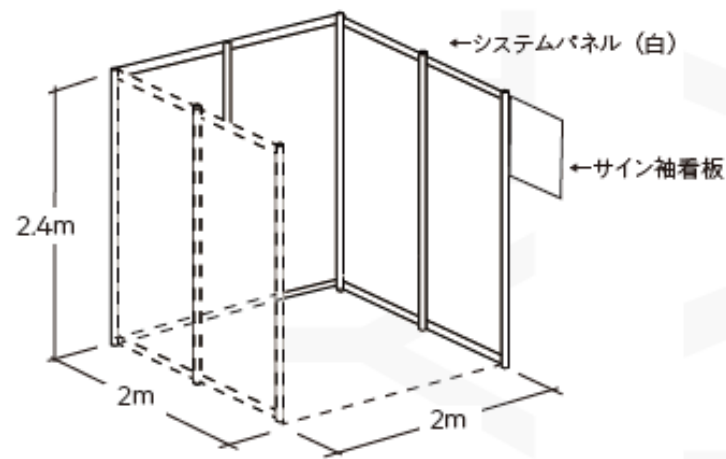

ミニ小間 出展料金(税別)	ミニ小間(ブースサイズ:幅2m×奥行2m=4㎡)	
	通常価格	190.000円
	サステナブルセクション 選定/エントリー企業・団体	160.000円
	早期割引価格	145.000円

(注) 早期割引価格はサステナブルセクション選定/エントリー企業・団体に限定させていただきます。
早期お申込期限2023年12月末日まで、お振込期限2024年1月末日までとさせていただきます。

出展詳細

◆出展条件：サステナブルな製品／サービスの扱いや取り組みをしている企業・団体

※「サステナブル★セレクション」選定企業・団体以外の出展には審査がございます

出展お申込みフォーム：<https://www.alterna.co.jp/sus-expo2024/>

お申込み締切：2024年2月末日 ※目標数に達しましたら終了とさせていただきます。

■小間料金（基礎小間）に含まれるもの

- ・出展小間スペース費
- ・壁面システムパネル
- ・基準時間内の会場使用料金及び照明・空調費
- ・共用施設の施工・工事費及び維持費
- ・広告知費（招待券、ポスター、会場案内図、告知宣伝等）
- ・公式ホームページへの出展社基本情報掲載費
- ・来場動員プロモーション費（併催イベントの企画制作やDM 発送等）
- ・主催事務局による企画運営・安全管理・施設警備費用

※販売決済方法は各出展者手配とする（現金、カード、QR決済等）

■注意事項

- 注) 備品・コンセント・電気工事・給排水設備費・共同給排水設備使用料は有料オプションとなります。
- 注) 調理行為を行う場合、保健所の指導により、ブース内に調理場・給排水設備が必要となります。
- 注) 小間装飾に関しては別に定められた装飾規定に従い、それぞれのブース装飾を行ってください。
- 注) 共同出展として、1小間に対し複数出展は可能です。但し必ず幹事会社を決めて出展エントリーください。
- 注) 3日間会場での販売は可能です。金銭管理は必ず出展者で責任をもって運営ください。

開催スケジュール

2024年

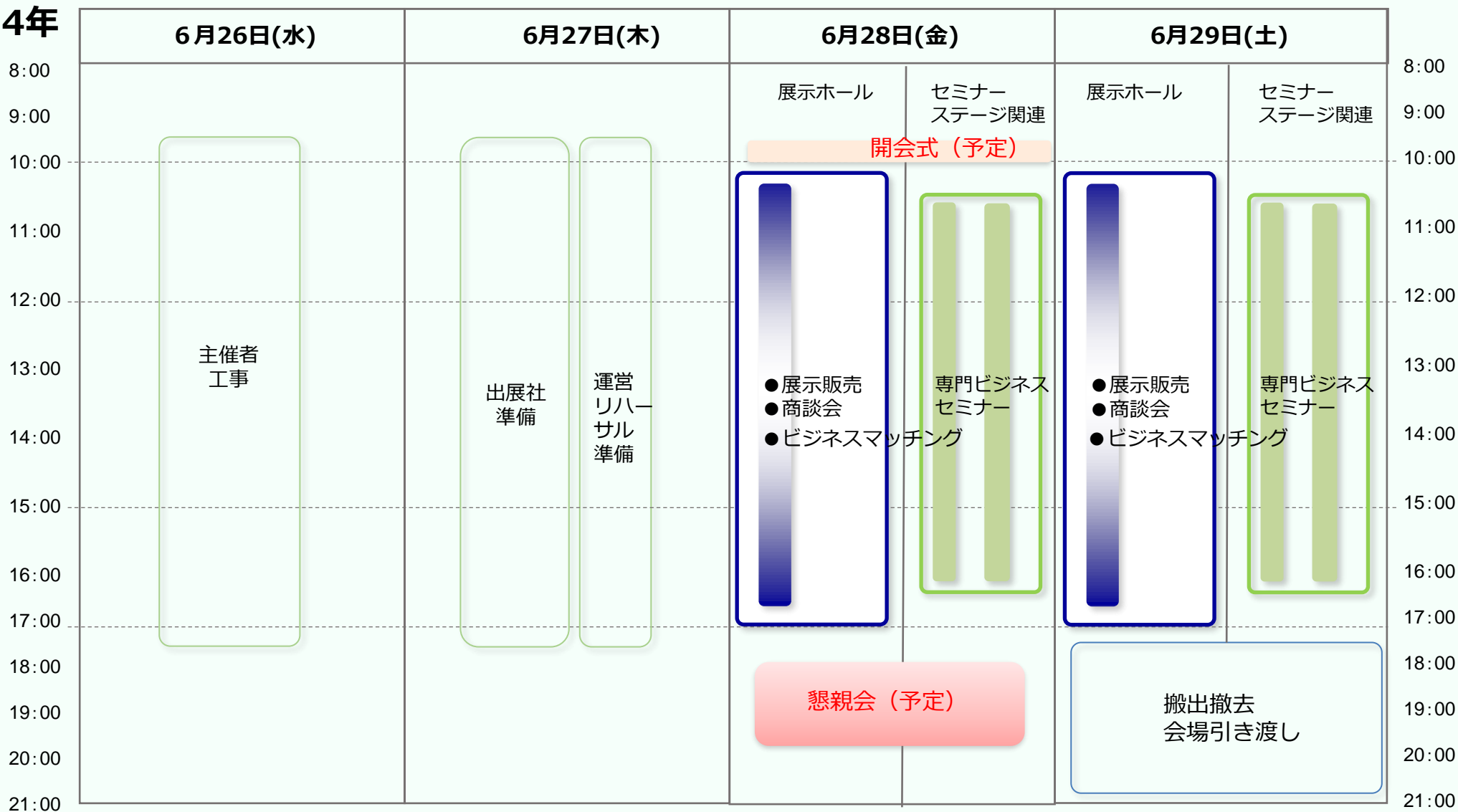

展示会関連

セミナー関連

開会式懇親会

開催概要

会 期：2024年6月28日(金)29日(土) 10時～17時

会 場：京都市勧業館みやこめっせ第2展示場

<https://www.miyakomesse.jp/> [住所] 〒606-8343京都市左京区岡崎成勝寺町9番地の1

入 場 料：1,000円（税込）※紹介状持参/事前登録者無料

来場規模：20,000人（予定） 業界関係者、自治体、一般、学生

後 援：関係省庁、各自治体、各団体他

協 賛：各企業、各団体他

協 力：各企業、各団体、個人他

主 催：一般社団法人サステナ経営協会

共 催：株式会社オルタナ <https://www.alterna.co.jp/>

一般社団法人オーガニックフォーラムジャパン <https://ofj.or.jp/ole/>

同時開催：第1回オーガニックライフスタイルEXPO in京都、ワークショップ、懇親会他



京都市勧業館みやこめっせ

開催会場 京都市勧業館みやこめっせ第2展示場

京都市勧業館みやこめっせ <https://www.miyakomesse.jp/>

【住所】 〒606-8343京都市左京区岡崎成勝寺町9番地の1



使用フロア 1階第2展示場半面/1900㎡
※会場拡大も視野に入れ計画

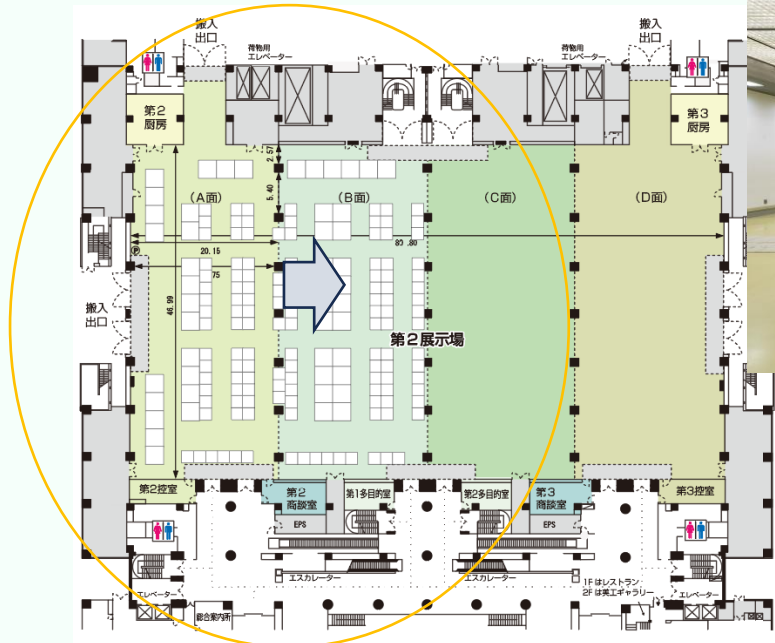

アクセス <https://www.miyakomesse.jp/access/>

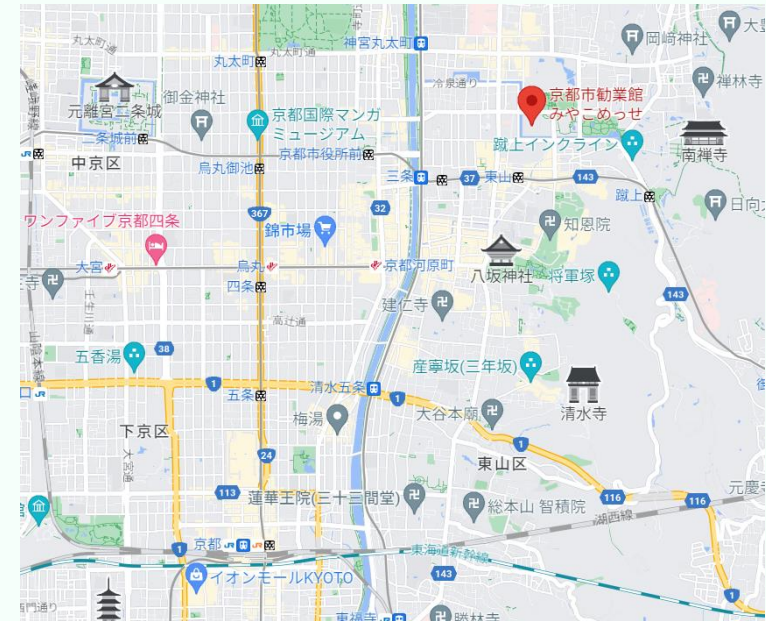

- ◆最寄り駅 京都市営地下鉄東西線「東山駅」より徒歩約8分
- ◆京都駅から
 - ・京都市営地下鉄
地下鉄烏丸線～「烏丸御池駅」乗換え～地下鉄東西線～
「東山駅（みやこめっせ前）」下車（乗車約15分、徒歩約8分）
 - ・市バス
A-1のりば 5系統 「岡崎公園 美術館・平安神宮前」下車
D-2のりば 206系統 「東山二条・岡崎公園口」下車
 - ・タクシー 約20分

参考：過去オーガニックライフスタイルEXPO東京開催実績

来場者年齢

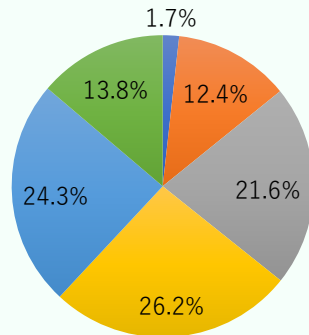

- 10代
- 20代
- 30代
- 40代
- 50代
- 60代以上

来場者性別

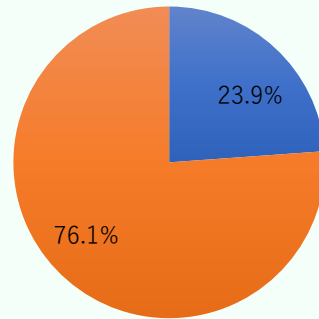

- 男
- 女

業界関係者来場職種比率

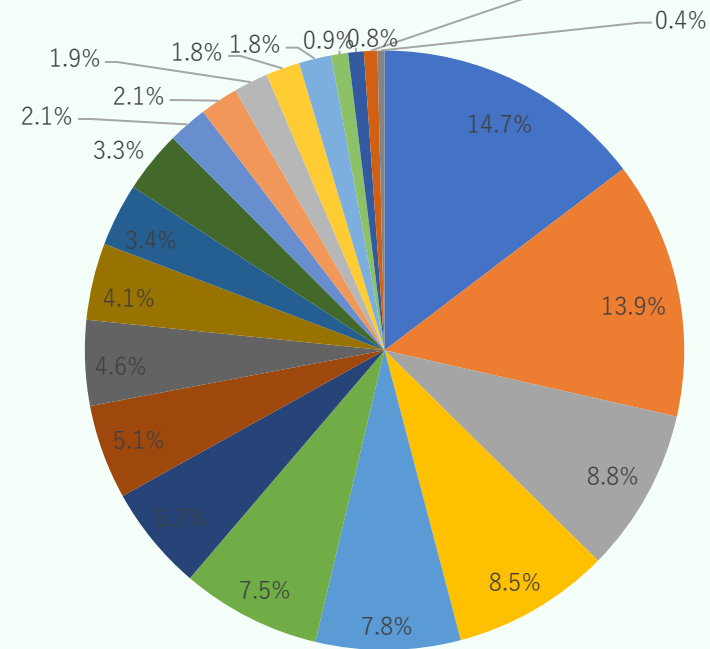

- 卸・流通・商社関連
- 美容・健康メーカー関連
- 専門店・セレクトショップ関連
- 出版・メディア関連
- NPO・NGO・各種団体
- 官公庁・公的機関
- 医療・福祉関連
- IT技術・情報システム関連
- 住宅・建築・店舗資材関連
- 運輸・物流関連
- エネルギー事業関連
- 小売業・百貨店・ショッピングモール
- 食品・製造メーカー
- ネットショップ・通販関連
- コンサルティング・法律・人材関連
- 外食・レストラン関連
- 農業法人・生産者関連
- 教育・研究機関
- ファッション・アパレル関連
- ホテル・旅館宿泊関連
- 給食・中食・配食関連

開催内容

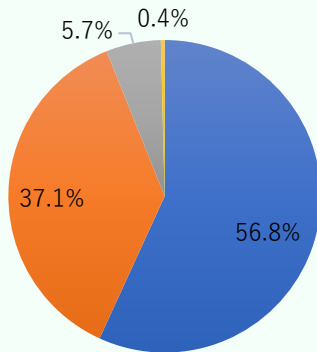

- とても満足
- まあまあ満足
- 普通だった
- 不満

来場者目的

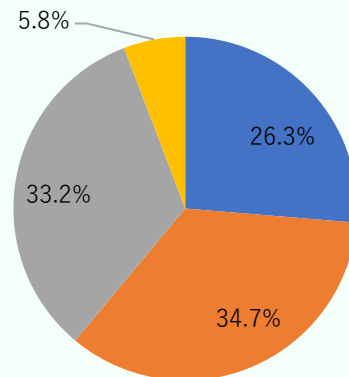

- 商談目的
- お買い物
- 情報収集
- その他

特別協賛(スポンサー)メニュー

各種スポンサーメニューは下記となります。サステナブル★セレクションEXPOのスポンサーとして企業/ブランドの露出度を高めます。締め切り以降についてのお申し込みは別途ご相談承ります。 **申込締切2024年3月末日**

協賛価格(税別)	プラチナ	ゴールド	シルバー	パール①	パール②
協賛メニュー	¥8,000,000	¥5,000,000	¥3,000,000	¥1,000,000	¥500,000
1. 来場者動員Web印刷物での社名露出(ロゴ4色)					
①ポスター (B1サイズ1千部予定)	◎	◎	◎	◎	◎
②チラシ (A3サイズ3万部予定)	◎	◎	◎	◎	◎
③招待券 (A4 3分の1サイズ3万部予定)	◎	◎	◎	◎	◎
④ガイドマップ (2万部配布予定)	◎	◎	◎	◎	◎
⑤公式WEBサイトへの社名クレジット	◎	◎	◎	◎	◎
⑥公式WEB内広告ページの活用	◎	◎	◎	◎	◎
2. 会場でのサイン等への社名露出(ロゴ4色)					
①総合レジストレーションでの露出	◎	◎	◎	◎	◎
②イベントステージ周辺等サイン	◎	◎	◎	◎	◎
③来場者IDにロゴ掲載 (約2万個)	◎	×	×	×	×
3. 出展スペース&ステージ 1 枠/60分					
①出展小間ご提供 (1小間 3m × 3m = 9㎡)	◎4小間	◎3小間	◎2小間	◎1小間	×
②ステージ及び セミナールームの使用枠 (1枠/60分)	◎2枠	◎1枠	×	×	×
③出展小間ご提供 (ミニ1小間 2m × 2m = 4㎡)	×	×	×	×	◎ミニ1小間
※個々の装飾は、貴社の個別対応でお願い致します					
※各種個別イベントは、別途ご相談が可能です。					

※各メニューの制作物の仕様・部数については調整変更する場合がございます。

※小間タイプ、セミナー枠等の変更・展示装飾等は別途ご相談承ります。

お問い合わせ先

サステナブル・セレクションEXPO事務局(株式会社オルタナ オルタナ総研内): 担当 金子・坂本・秋元

住 所: 〒153-0041 東京都目黒区駒場1-26-10ドミナーレサクマ304 株式会社オルタナ内

メールアドレス: csr@alterna.co.jp

サステナブル・セレクション公式ページ: <https://www.alterna.co.jp/sustainable-selection/>

サステナブル・セレクションEXPO京都ページ: <https://ofj.or.jp/sustainable-selection-expo-kyoto/>

出展お申込みフォーム: <https://www.alterna.co.jp/sus-expo2024/>

